

Call Center 1548



THE ONE

เดอะ วัน

ปีที่ ๑ ฉบับที่ ๑๑

ประจำเดือน พฤศจิกายน ๒๕๕๒

สำนักบริหารการทะเบียน



สำนักบริหารการทะเบียน กรมการปกครอง

คณะศึกษาดูงานจากราชอาณาจักรกัวมา
โครงการ Training on Civil Registration and
Service Delivery, Thailand

- ส่วนอำนวยความสะดวกทะเบียน (สอท.)
- ส่วนการทะเบียนราษฎร (สทร.)
- ส่วนบัตรประจำตัวประชาชน (สบป.)
- ส่วนการทะเบียนทั่วไป (สทท.)
- ส่วนส่งเสริมการทะเบียนและบัตร (สสท.)
- ส่วนบริหารและพัฒนาเทคโนโลยีการทะเบียน (สพท.)

Editor 's note

เปิดเล่ม...หักทศ

Balance

ในโอกาสที่ BOSS ใหญ่แห่งค่ายทะเลเบียน นายอวยชัย อินทร์นาค เดินทางมารับตำแหน่งผู้อำนวยการสำนักบริหารการทะเบียน ได้มอบนโยบายในการปฏิบัติงานไว้หลายประการ แนวคิดหนึ่งที่เก็บตกได้จากที่ประชุมคือ **ประเด็นเกี่ยวกับความสมดุล** โดยกล่าวในช่วงต้นว่า การปฏิบัติงานทะเบียนต้องสร้างให้เกิดความสมดุลระหว่าง 2 สิ่ง คือ การบริการประชาชน กับ ความมั่นคงของประเทศ ทั้งสองสิ่งต้องควบคู่กันไปอย่างสมดุล และในช่วงท้ายได้กล่าวถึงประเด็นความสมดุลระหว่างชีวิตกับการทำงาน โดนใจมาก ๆ

ซึ่งในเรื่องดังกล่าวกำลังได้รับความสนใจมากขึ้นทั้งในภาครัฐและเอกชนของประเทศต่างๆ ทั่วโลก ส่วนหนึ่งเป็นผลมาจากแนวโน้มทางด้านประชากรและสังคมเศรษฐกิจที่เปลี่ยนแปลงไป ในมุมมองของการบริหาร หากองค์กรต่างๆต้องการที่จะดึงดูดและรักษาทุนมนุษย์ที่มีความรู้ความสามารถให้อยู่กับองค์กรไปนานๆ ก็จำเป็นที่จะต้องจัดการให้บุคลากรมีความสมดุล มิฉะนั้นแล้วบุคลากรอาจรู้สึกไม่มีความสุขกับชีวิต และลาจากองค์กรเพื่อไปแสวงหาทางเลือกที่ดีกว่าให้กับชีวิตของตน

แม้เรื่องความสมดุลจะเป็นที่สนใจกันอย่างกว้างขวางในปัจจุบัน แต่การตีความหมายคำว่า **“ความสมดุล ระหว่างชีวิตกับการทำงาน”** ก็มักแตกต่างกันไประหว่างบุคคลต่างๆ เนื่องจากแต่ละคนมีความต้องการและบทบาทที่แตกต่างกันไป ข้อมูลจากการสำรวจความคิดเห็นของผู้คนในสหราชอาณาจักรครั้งหนึ่ง แสดงให้เห็นว่า คนเข้าใจความหมายแตกต่างกันไปอย่างหลากหลาย ตั้งแต่การไม่ปะปนกันของชีวิตที่ทำงานกับชีวิตที่บ้าน คุณภาพชีวิตโดยทั่วไป ความยืดหยุ่นในการปฏิบัติงานตลอดไป จนถึงการปรับปรุงสภาวะแวดล้อมในการทำงาน แต่ในการศึกษาเรื่องนี้ในบริบทที่แตกต่างกัน ก็ได้มีหน่วยงาน/องค์กรบางแห่งกำหนดความหมายของ ความสมดุลระหว่างชีวิตกับการทำงาน อย่างเป็นทางการไว้โดยสรุปว่าเป็น **“ความสมดุลระหว่างภาระผูกพันทางด้านการงาน กับภาระด้านอื่น และการมีทางเลือก”** **“ปฏิสัมพันธ์ระหว่างการงานเพื่อยังชีพกับกิจกรรมอื่นๆ เช่น บทบาทการเป็นสมาชิกของครอบครัวและชุมชน การสันทนาการ และการพัฒนาตนเองทางด้านต่างๆ ของพนักงาน”** **“การที่องค์กรมีการจัดแบบแผนการปฏิบัติ นโยบาย โครงการ ที่มุ่งเน้นให้พนักงานทุกคนในองค์กรประสบความสำเร็จทั้งชีวิตการงานและชีวิตที่บ้าน”**

สำหรับในบริบทของสังคมเศรษฐกิจของไทย มีการศึกษาเรื่องความสมดุลระหว่างชีวิตกับการทำงานของ พนักงานของรัฐ โดยสำนักงาน ก.พ. เมื่อปี พ.ศ. 2548 และได้นิยาม ความสมดุลระหว่างชีวิตกับการทำงาน ว่าหมายถึง **“การกำหนดเวลาในการดำเนินชีวิตให้มีสัดส่วนที่เหมาะสมสำหรับงาน ครอบครัว สังคม และตนเอง”** แต่โดยทั่วไปแล้ว กองบรรณาธิการเห็นว่าปัจจัยสำคัญที่มีส่วนกำหนดการรับรู้ถึงระดับความสมดุลดังกล่าวของบุคคล ก็คือ ความรู้สึกว่าตนมีอำนาจที่จะจัดการภาระงาน กิจกรรมการปฏิบัติงานต่างๆ และบริหารเวลาที่จะใช้ในการปฏิบัติงานให้เหมาะกับสภาพความต้องการของตนเอง ซึ่งปัจจัยดังกล่าวอาจจะนำมาใช้กำหนดนิยามของ ความสมดุลระหว่างชีวิตกับการทำงาน ได้ชัดเจนยิ่งขึ้น

รายงานการศึกษาโครงการเสริมสร้างและพัฒนาคุณภาพชีวิตบุคลากรภาครัฐ : ความสมดุลระหว่างชีวิตกับการทำงาน ระบบการหยุดราชการทดแทน โดย สำนักวิจัยและพัฒนาระบบงานบุคคล สำนักงาน ก.พ. เมื่อปี พ.ศ. 2548 ระบุว่าแนวคิดเรื่องความสมดุลระหว่างชีวิตกับการทำงาน ยังไม่เป็นที่แพร่หลายนักในประเทศไทย อย่างไรก็ตามก็ดีรายงานนี้ ก็ได้ชี้ให้เห็นว่าภาคราชการไทยมีการใช้มาตรการ/แนวทางปฏิบัติหลายอย่างเพื่อส่งเสริมคุณภาพชีวิตของบุคลากร เช่น การออกระเบียบสำนักนายกรัฐมนตรีว่าด้วยการจัดสวัสดิการภายในส่วนราชการ พ.ศ. 2547 โครงการส่งเสริมและประสานการโอน/ย้ายเจ้าหน้าที่ของรัฐไปปฏิบัติงานใกล้บ้าน การสำรวจภาวะหนี้สินของข้าราชการ การนำ IT เข้ามาใช้เพื่อให้เจ้าหน้าที่ของรัฐสามารถปฏิบัติงานได้ง่ายขึ้น เหนืออื่นใดยังมีประสิทธิภาพมากขึ้น การเหลื่อมเวลาการทำงาน และการให้ส่วนราชการจัดสรรงบประมาณไม่ต่ำกว่าร้อยละ 3 ของค่าใช้จ่ายหมวดเงินเดือนและรายจ่ายประจำเพื่อใช้ในการพัฒนาข้าราชการ และล่าสุด ก็คือ การกำหนดให้เป็นมิติหนึ่งสำหรับโครงการนำร่องการพัฒนาสมรรถนะการบริหารทรัพยากรบุคคล (HR Scorecard) ของส่วนราชการต่างๆ ที่มุ่งประเมินคุณภาพ



นายอวยชัย อินทร์นาค
ผอ.ส.น.บ.ท.

Editor 's note

Profile

- ชื่อ - นามสกุล : นายอวยชัย อินทร์นาค
 ประวัติการศึกษา : รัฐศาสตรบัณฑิต จุฬาลงกรณ์มหาวิทยาลัย
 รัฐประศาสนศาสตรมหาบัณฑิต สถาบันบัณฑิตพัฒนบริหารศาสตร์
 ประวัติการทำงาน : นายอำเภอนาเดิม จังหวัดสุราษฎร์ธานี
 ผู้อำนวยการส่วนส่งเสริมการทะเบียนและบัตร สน.บท.
 ผู้อำนวยการส่วนการทะเบียนทั่วไป สน.บท.
 ผู้ตรวจราชการกรมการปกครอง

ชีวิตของบุคลากรภาครัฐโดยให้ความสำคัญกับลักษณะ 3 ประการ ได้แก่ 1. ความพอใจของผู้ปฏิบัติงานต่อสภาพแวดล้อม ระบบ และบรรยากาศในการทำงานตลอดจนมีการนำ IT เข้ามาใช้ในการปฏิบัติงาน 2. สวัสดิการและสิ่งอำนวยความสะดวกเพิ่มเติมให้เหมาะสมแก่ความต้องการของแต่ละส่วนราชการ และ 3. ความสัมพันธ์อันดีระหว่างพนักงานของรัฐ

กองบรรณาธิการเห็นว่า การศึกษาวิจัย และมาตรการ/แนวทางปฏิบัติที่มีอยู่ยังเน้นที่การแยกส่วนความต้องการของคน โดยขาดการมองภาพรวมประกอบไปด้วยมิติต่างๆที่หลากหลาย ทั้งในชีวิตการทำงาน (เช่น ความเหนื่อยล้าจากการทำงาน) และชีวิตด้านอื่น (เช่น หน้าที่ทางครอบครัวและสังคม) ดังนั้น การริเริ่มแนวคิดเพื่อส่งเสริมอย่างเป็นระบบ จึงเป็นโอกาสอันดีที่จะได้พิจารณามิติต่างๆ ดังกล่าวอย่างรอบด้าน ทั้งนี้ อาจพิจารณาใช้กรอบแนวคิดที่ประกอบไปด้วยมิติต่างๆ 7 ด้าน ได้แก่ 1) ความยืดหยุ่นในการทำงาน 2) การลาหยุดงานทั้งที่ได้รับค่าตอบแทนและไม่ได้รับค่าตอบแทน 3) การส่งเสริมสุขภาพและความเป็นอยู่ที่ดี 4) การดูแลผู้อยู่ในอุปการะ 5) ความช่วยเหลือทางการเงิน 6) การมีส่วนร่วมในชุมชน 7) การมีส่วนร่วมในการบริหารและการปรับเปลี่ยนวัฒนธรรมองค์กร นอกจากนี้ ควรส่งเสริมการเปลี่ยนค่านิยม จากเดิมที่เคยให้คุณค่ากับการทำงานเกินเวลาทำงานปกติ ไปสู่การให้คุณค่ากับผลการปฏิบัติงานและชีวิตด้านอื่นนอกที่ทำงานของคนมากขึ้น และควรพัฒนาระบบวิธี กระบวนการทำงาน ให้มีประสิทธิภาพมากขึ้น เพื่อให้บุคลากรภาครัฐทำงานได้ง่ายขึ้น ใช้เวลาน้อยลง และมีความเครียดจากการทำงานน้อยลง

ก้าวสำคัญต่อไปสำหรับการพัฒนาแนวทางการส่งเสริมน่าจะเป็นการดำเนินการศึกษาเกี่ยวกับความสมดุลในบริบทราชการไทย โดยไม่ลืมที่จะพิจารณามิติต่างๆ ในชีวิตของบุคลากรอย่างรอบด้าน ซึ่งในเรื่องการวิจัยและพัฒนา (R&D) ท่านผู้อำนวยการสำนักบริหารการทะเบียนได้กล่าวทิ้งท้ายว่าให้สำนักผู้เชี่ยวชาญทั้ง 2 สำนัก คือ สำนักผู้เชี่ยวชาญเฉพาะด้านบริหารการทะเบียน ท่านบุญเสริม จิตเจนสุวรรณ เป็นหัวหน้าทีม และสำนักผู้เชี่ยวชาญเฉพาะด้านเทคโนโลยีสารสนเทศและระบบข้อมูล ท่านจักรี ชื่นอุระ เป็นหัวหน้าทีม พิจารณานำประเด็นปัญหาดังกล่าวมาศึกษาในทั้งในด้านระเบียบกฎหมายและด้านเทคโนโลยีควบคู่กันกันไป

กองบรรณาธิการ

สารบัญ

ห้องข่าว	2	ทำความรู้จักสถาบันพัฒนาวิชาชีพการทะเบียน	8
การสั่งระงับการเคลื่อนไหวรายการทะเบียนราษฎร.....	3	ระบบการลงลายมือชื่อนายทะเบียนดิจิทัล	10
เปิดมุมมองนายทะเบียน	4	ไขปัญหาทะเบียนและบัตร.....	12
กฎหมายและศีลธรรม	6	คนคลอง 9 เล่าสู่กันฟัง	13

Movement

ห้องข่าว (สท.)

17 พฤศจิกายน 2552

คณะเจ้าหน้าที่จาก Department of Civil Registration and Census, Ministry of Home and Cultural Affairs แห่งราชอาณาจักรภูฏาน ศึกษาดูงานระบบการทะเบียนราษฎรและบัตรประจำตัวประชาชนของประเทศไทย ณ สท.บท.



17 พฤศจิกายน 2552

กรมการปกครอง ร่วมกับ สำนักงานการตรวจเงินแผ่นดิน ลงนามข้อตกลงว่าด้วยการขอใช้ประโยชน์ข้อมูลทะเบียนประวัติราษฎรจากฐานข้อมูลทะเบียนกลางด้วยระบบคอมพิวเตอร์ และข้อตกลงการขอใช้โปรแกรมสำหรับอ่านข้อมูลจากบัตรประจำตัวประชาชน



Mobile Unit ... ปฏิบัติการจัดทำบัตร

Smart Card เคลื่อนที่... 13 พฤศจิกายน 2552 ร่วมกิจกรรม “ปกป้องสถาบันสำคัญของชาติ เพื่อเสริมสร้างความสามัคคี” ของจังหวัดปทุมธานี ณ มธ. (ศูนย์รังสิต) 17-18 พฤศจิกายน 2552 สำนักงานการตรวจเงินแผ่นดิน 25-26 พฤศจิกายน 2552 คณะรัฐศาสตร์ จุฬาลงกรณ์มหาวิทยาลัย



Moving Report

(ans.)

การสั่งระงับการเคลื่อนไหว รายการทะเบียนราษฎร



ดร.วงศ์ศักดิ์ สวัสดิ์พาณิชย์
 อธิบดีกรมการปกครอง
 ผู้อำนวยการทะเบียนกลาง

พระราชบัญญัติการทะเบียนราษฎร (ฉบับที่ 2) พ.ศ. 2551 ได้เพิ่มเติมวรรคสี่ของมาตรา 10 แห่งพระราชบัญญัติการทะเบียนราษฎร พ.ศ. 2534 กำหนดเรื่องการปฏิบัติของนายทะเบียนในการสั่งไม่รับแจ้ง จำหน่ายรายการทะเบียน เพิกถอนหลักฐานการทะเบียน และดำเนินการแก้ไขข้อความรายการทะเบียน กรณีปรากฏหลักฐานเชื่อได้ว่า การดำเนินการแจ้ง การรับแจ้ง การบันทึก หรือการลงรายการเพื่อดำเนินการจัดทำหลักฐานทะเบียนราษฎรได้ดำเนินการโดยมิชอบด้วยกฎหมาย ระเบียบ หรือโดยอำนาจ หรือโดยมีรายการข้อความผิดจากความเป็นจริง รวมถึงวิธีการโต้แย้งหรือชี้แจงข้อเท็จจริง และการอุทธรณ์ของผู้ซึ่งอาจได้รับผลกระทบและการพิจารณาอุทธรณ์ ทั้งนี้ ให้นายทะเบียนมีอำนาจสั่งระงับการเคลื่อนไหวทางทะเบียนไว้ก่อนที่จะรับฟังคำชี้แจงหรือการโต้แย้งได้ สำนักทะเบียนกลางได้วางแนวทางปฏิบัติไว้ตามหนังสือสำนักทะเบียนกลาง ด่วนที่สุด ที่ มท 0309.1/ว 61 ลงวันที่ 14 ตุลาคม 2552 สรุปดังนี้

1. การสั่งระงับการเคลื่อนไหวทางทะเบียนจะต้องดำเนินการตามกฎหมายกระทรวงกำหนดหลักเกณฑ์และวิธีการเกี่ยวกับการโต้แย้งหรือชี้แจงข้อเท็จจริง การอุทธรณ์และการพิจารณาอุทธรณ์คำสั่งของนายทะเบียน พ.ศ. 2551 โดยมีขั้นตอนปฏิบัติ คือ

1.1 นายทะเบียนได้รับแจ้ง หรือได้รับการร้องเรียนจากบุคคล/หน่วยงาน หรือสื่อมวลชนหรือนายทะเบียนตรวจพบเอง นายทะเบียนจะต้องดำเนินการตรวจสอบข้อเท็จจริงจากหลักฐาน วิธีการดำเนินการ รวมถึงเจ้าหน้าที่ที่ดำเนินการกรณีนั้น และตรวจสอบประเด็นที่ได้รับแจ้งหรือที่มีการร้องเรียนว่ามีความเป็นไปได้หรือไม่ โดยสอบถามพยานบุคคลและพยานแวดล้อมต่างๆ ที่เกี่ยวข้อง และนายทะเบียนอาจสอบข้อเท็จจริงจากเจ้าของหลักฐานทะเบียนราษฎรด้วยก็ได้

1.2 เมื่อดำเนินการตาม 1.1 แล้วให้นายทะเบียนรวบรวมพยานหลักฐานที่เกี่ยวข้องพร้อมจัดทำความเห็นเสนอ นายอำเภอเพื่อพิจารณา ถ้านายอำเภอพิจารณาเห็นว่าจากพยานหลักฐานที่มีอยู่นั้นเชื่อได้ว่ามีการจัดทำหลักฐานทะเบียนราษฎรโดยมิชอบหรือไม่ถูกต้องจริง นายทะเบียนอำเภอหรือนายทะเบียนท้องถิ่นจึงจะดำเนินการสั่งระงับการเคลื่อนไหวรายการทะเบียนราษฎรกรณีนั้นไว้ก่อน และเมื่อมีคำสั่งแล้วจะต้องแจ้งคู่มือทราบภายใน 3 วันนับแต่วันมีคำสั่ง ทั้งนี้ การแจ้งคำสั่งดังกล่าวจะต้องทำเป็นหนังสือโดยต้องระบุสาระสำคัญ ได้แก่ (1) ข้อเท็จจริงหรือเหตุผลที่ทำให้เชื่อว่าการกระทำโดยมิชอบ (2) ข้อกฎหมายหรือระเบียบที่เกี่ยวข้อง (3) ข้อพิจารณาและเหตุผลสนับสนุนในการใช้ดุลยพินิจของนายทะเบียน (4) สิทธิของคู่มือในการแต่งตั้งบุคคลอื่นให้ดำเนินการโต้แย้งหรือชี้แจงข้อเท็จจริงแทน (5) สิทธิของคู่มือในการขออุทธรณ์ที่จำเป็นสำหรับการโต้แย้งหรือชี้แจงข้อเท็จจริง และ (6) ระยะเวลาในการโต้แย้งหรือชี้แจงข้อเท็จจริงภายใน 30 วัน นับแต่วันที่ได้รับแจ้งคำสั่ง

1.3 ถ้าคู่มือไม่ได้แย้งหรือชี้แจงข้อเท็จจริงภายในระยะเวลาที่กำหนดโดยไม่มีเหตุอันสมควรหรือการโต้แย้งหรือชี้แจงข้อเท็จจริงนั้นไม่ระบุเหตุผลหรือไม่แสดงพยานหลักฐาน ให้นายทะเบียนสั่งจำหน่ายรายการทะเบียนหรือเพิกถอนหลักฐานการทะเบียนราษฎรนั้นตามแนวทางที่กำหนดในกฎกระทรวง

2. ผลของการสั่งระงับการเคลื่อนไหวทางทะเบียน จะเกี่ยวข้องเฉพาะในส่วนของงานทะเบียนราษฎรโดยเฉพาะการแจ้งย้ายที่อยู่และมีผลผูกพันต่อเจ้าของรายการทะเบียนราษฎรที่ถูกคำสั่งระงับการเคลื่อนไหวเท่านั้น กล่าวคือ บุคคลผู้ถูกระงับการเคลื่อนไหวทางทะเบียนสามารถดำเนินการขอมีบัตรประจำตัวประชาชน ขอเปลี่ยนชื่อตัว หรือขอดำเนินการในเรื่องใดๆ ที่ไม่ใช่การทะเบียนราษฎรได้ตามกฎหมายและระเบียบว่าด้วยการนั้น เป็นต้น ทั้งนี้เพราะตราบไต่ที่นายทะเบียนยังไม่ได้จำหน่ายรายการทะเบียนราษฎรหรือเพิกถอนหลักฐานทะเบียนราษฎร ก็ยังคงถือว่าบุคคลดังกล่าวมีรายการทะเบียนราษฎรตามที่ปรากฏตามหลักฐานทะเบียนราษฎรนั้นอยู่นั่นเอง

Special Report

(สอ.)

เปิดมุมมองนายทะเบียน...



นายบุญเสริม จิตเจนสุวรรณ
ผชช.บพ.

สวัสดีครับ ฉบับที่แล้วทุกท่านได้รับทราบแนวคิดการทำงานของท่านนายอำเภอนิคม ศิริสิงห์สังชัย นายทะเบียน อำเภอภูคดจักษ์ จังหวัดอุดรธานี กันไปแล้ว ฉบับนี้ขอนำเสนอแนวคิดของท่านนายอำเภอธวัชชัย ธรรมรักษ์ นายทะเบียน อำเภอเมืองประจวบคีรีขันธ์ ที่นำเสนอมุมมองเกี่ยวกับงานทะเบียนที่น่าสนใจเป็นอย่างยิ่ง มาดูนะครับว่าแนวคิดของท่าน น่าสนใจอย่างไร



นายธวัชชัย ธรรมรักษ์
นายอำเภอเมืองประจวบคีรีขันธ์

ความปราดเปรียวเชิงยุทธ (Agility Strategic) ในการให้บริการงานทะเบียน



จำนวนประชาชนที่มาอำเภอในแต่ละวันส่วนใหญ่จะมาติดต่อทำงานทะเบียนของอำเภอ ไม่ว่าจะเป็นเรื่องแจ้งย้าย ทำบัตรฯ จดทะเบียนสมรสหรือหย่า ฯลฯ โดยเฉพาะในวันประชุมกำนัน-ผู้ใหญ่บ้าน จะมีราษฎรมาติดต่อมากเป็นพิเศษ เพราะกำนันผู้ใหญ่บ้านมักจะแนะนำให้มาทำทะเบียนในวันนั้น ส่วนเมืองที่เป็นพื้นที่ที่เจริญทางเศรษฐกิจงานทะเบียนจะยังมีความสำคัญต่อประชาชนที่ใช้ทำธุรกรรมต่าง ๆ ปริมาณงานจะมากขึ้นไปด้วย การให้บริการงานทะเบียนของอำเภอจำเป็นต้องพัฒนา ปรับยุทธศาสตร์การให้บริการงานทะเบียน เพื่อให้ตอบสนองทันต่อความต้องการของประชาชน ควบคู่ไปกับการดำรงความถูกต้องตามกฎหมาย ผู้ปฏิบัติงานจึงจำเป็นต้องรอบรู้กฎหมาย ระเบียบฯ รวมทั้งแนวโน้มความต้องการของประชาชนที่มุ่งหวังต่อการบริการของงานทะเบียน

ความสามารถในการคาดการณ์ และเตรียมความพร้อมล่วงหน้าที่จะให้บริการงานทะเบียนแก่ประชาชน น่าจะเป็นประเด็นสำคัญ เพราะประชาชนเป็นเป้าหมายของการให้บริการของปลัดทะเบียนที่รับผิดชอบในการทำงานบริการของตน ยุทธศาสตร์การให้บริการงานทะเบียน จึงควรให้น้ำหนักด้วยส่วนหนึ่ง

สิ่งหนึ่งที่ต้องยอมรับด้วย คือ “ความเปลี่ยนแปลง” เพราะโลกหรือสังคมรอบตัวเรามีความเปลี่ยนแปลงที่กระทบอยู่ตลอดเวลา เช่น ความเปลี่ยนแปลงทางการเมือง ลมฟ้าอากาศ ราคาสินค้า ราคาน้ำมัน เป็นต้น อารมณ์ความรู้สึก สุขภาพร่างกาย โรคภัยไข้เจ็บ ของบุคลากรในที่ทำงานในแต่ละวัน ถือได้ว่าเป็น “ความเปลี่ยนแปลง” ด้วยเช่นกัน

ดังนั้น ความสามารถในการคาดการณ์และเตรียมความพร้อมล่วงหน้าอย่างรวดเร็วก็ตัดสินใจสามารถคิดริเริ่มและจัดการกับประโยชน์จากการเปลี่ยนแปลงได้อย่างมีประสิทธิภาพเราเรียกว่า **ความปราดเปรียว (Agility)**

Special Report

(สอ.)

สิ่งสำคัญของผู้บริหารหรือผู้นำ โดยเฉพาะปลัดทะเบียนประการหนึ่ง คือ ความสามารถในการซึมซับ ยอมรับและตอบสนองต่อสถานการณ์ที่เปลี่ยนแปลงไปได้ แม้จะถึงขั้นต้องเปลี่ยนแปลงตนเองอันเนื่องมาจากสภาพการเปลี่ยนแปลง หรือที่เรียกว่า ความอดทน ความยืดหยุ่น ความเปลี่ยนแปลงตนเอง (Resilience) ก็มีความสำคัญ ถ้าเราตั้งใจให้กับงานที่ต้องบริการประชาชน

ยุทธศาสตร์การให้บริการงานทะเบียน ซึ่งมีระดับความสำคัญในแต่ละชั้นของความรับผิดชอบ ตั้งแต่ระดับชาติ ลงมา ซึ่งทำนอกระบบการปกครอง ทำนวงค์ศักดิ์ สวัสดิ์พาณิชย์ สนับสนุนให้งานทะเบียนของกรมการปกครอง ดำรงความสำคัญที่จะบริการเข้าถึงประชาชนให้ทันต่อความต้องการอย่างแท้จริง แนวคิดความปราดเปรียวจึงน่าสนใจที่จะปรับยุทธศาสตร์การให้บริการงานทะเบียนมีความปราดเปรียวเชิงยุทธ (Agility Strategic) ซึ่งมีองค์ประกอบในหลักการสำคัญ 5 ประการ คือ

1. การคาดการณ์เปลี่ยนแปลง (Changes Anticipation) เราต้องรู้ว่าโลกหรือสังคมจะเปลี่ยนไปในทิศทางไหน สิ่งที่เกิดขึ้น มีนัยยะกระทบต่องานทะเบียนอย่างไร ประชาชนจะได้ประโยชน์ต่องานทะเบียนอย่างไร การจัดหน่วยบริการนอกสำนักทะเบียน (Mobile Unit) นับเป็นกิจกรรมหนึ่งเช่นกัน

2. การสร้างความเชื่อมั่น (Confidence Generation) จำเป็นอย่างยิ่งที่งานทะเบียนต้องดำรงความเชื่อมั่นต่อความสำเร็จขององค์กร ซึ่งต้องมาจากทีมงาน พนักงานที่เป็นส่วนหนึ่งขององค์กร ต้องสร้างวัฒนธรรมที่เปี่ยมไปด้วยความเชื่อมั่น การมีส่วนร่วม การร่วมแรงร่วมใจทำงานเป็นทีม บริการทรัพยากรให้สอดคล้องกับความสำคัญของกิจกรรม จัดหาเครื่องมือ เครื่องใช้ให้ทีมงาน ช่วยเหลือทีมงานยามที่ประสบปัญหา ยืดหยุ่นได้ตามสถานการณ์ แต่ต้องไม่ผิดกฎหมาย ทำให้ข้าราชการ ลูกจ้าง รู้สึกเป็นส่วนหนึ่งขององค์กร ประสิทธิภาพหรือความสำเร็จจะตามมา

3. ลงมือปฏิบัติให้เป็นรูปธรรม (Initiate Action) อาจจะต้องริเริ่มดำเนินการทำให้เกิดผลสำเร็จ ทำให้สามารถดำเนินงานได้ทั้งเชิงรุกและเชิงรับ ซึ่งสำคัญต่อการตัดสินใจของพนักงานในทุกระดับ ซึ่งจะมุ่งไปสู่การทำให้ทีมงานขับเคลื่อนการดำเนินงานได้อย่างรวดเร็วประสบผลสำเร็จในงาน รวมทั้งทำให้พนักงาน ทีมงานเห็นความสำคัญหรือคุณค่าของความรวดเร็วในการทำงาน

4. Liberate Thinking การคิดอย่างเสรีไร้กรอบจำกัด หมายถึง ทุกคนในที่ทำงานมีความคิดให้เกียรติกันและกัน แลกเปลี่ยน Idea กันได้ ซึ่งควรเป็นบรรยากาศหรือสถานการณ์ให้เอื้ออำนวยต่อความคิดใหม่ๆ สนับสนุนให้ผู้อื่นนำนวัตกรรม ความคิดสร้างสรรค์มาใช้ให้เกิดประโยชน์ต่อการทำงานหรือผลสำเร็จของงานทะเบียนภายใต้กรอบของกฎหมาย ระเบียบฯ หนังสือสั่งการที่เราต้องยึดถือ และทิ้งไม่ได้ แต่สิ่งที่เป็นผลสัมฤทธิ์สำคัญ คือ วัฒนธรรมของงานทะเบียนที่ประชาชนจะได้รับ ที่ผ่านมากรมการปกครองประสบความสำเร็จที่นำระบบ Computer มาใช้แทนระบบทำด้วยมือ (Manual) ในอนาคตเราก็ควรที่จะพัฒนาความก้าวหน้าในระบบทะเบียนเช่นกัน

5. Results Evaluation การประเมินผล หมายถึง การเชื่อมโยงระบบการประเมินผลเท่ากับการทำงานและหน้าที่ของพนักงานแต่ละคน ชื่นชมความทุ่มเทของผู้อื่นบนพื้นฐานของข้อเท็จจริงอย่างเป็นกลาง ทำการวัดผลมาใช้สอนผู้อื่น เพื่อย้อนไปสู่การปรับปรุงการให้บริการ

ในแนวคิดของความปราดเปรียวเชิงยุทธ (Agility Strategic) จึงเป็นอีกมุมมองหนึ่งที่ทำให้การปฏิบัติงานบริการงานทะเบียนแก่ประชาชน บังเกิดผลในความสำเร็จของงาน และความพึงพอใจจากประชาชน อาจจะเป็นผลสำเร็จที่สำคัญประการหนึ่งในยุคนี้ โลกมีความเปลี่ยนแปลงและการเข้าถึงอย่างรวดเร็ว (Globalization) และอาจจะก้าวหน้าไปถึงการนำระบบบริการที่ดีนี้ไปใช้ในกิจกรรมใหม่ๆ ที่ประชาชนต้องการหรือเป็นประโยชน์ต่อชีวิตความเป็นอยู่ รายได้ของประชาชน เช่น พิชินค้าเกษตรที่ทำนอกระบบการปกครอง สวัสดิ์พาณิชย์ กำลังบอกแก่ข้าราชการปกครองว่าเราต้องช่วยประชาชนเช่นกัน

Special Report

(ann.)

กฎหมายและศีลธรรม : สมรสซ้อน



นายกมลโลจจณ์ เชียงวงศ์
ผอ.สทท.

ความรัก มีความหมายหลายนัย บางคนบอกว่าเป็นความสุขหรือมีความสุขเมื่อได้รัก ได้พูดคุย สัมผัสกับคนที่รัก บางคนบอกว่าเป็นความทุกข์ เพราะกลัวผิดหวังในรัก บ้างก็ว่าความรักคือการเสียสละ เพราะจะต้องเสียสละทุกสิ่งทุกอย่างของตนเพื่อคนที่รัก หรือบ้างก็ว่าความรักคือสิ่งที่สวยงาม เพราะเมื่อมีรักแล้วจะมองเห็นทุกอย่างเป็นเรื่องที่ดีและสวยงามไปหมด



ความรักกว่าร้อยละ 60 ที่เกิดขึ้นกับชายและหญิงคู่ใดคู่หนึ่งก็มักจะลงเอยด้วยการสมรสกันก่อให้เกิดสถาบันทางสังคมพื้นฐานขึ้นมาคือ สถาบันครอบครัว เกิดทายาทและความสัมพันธ์ทางทรัพย์สินระหว่างสามีภริยาและผู้สืบสันดาน ซึ่งปกติแล้วคงไม่มีปัญหาอะไรเนื่องจากประมวลกฎหมายแพ่งและพาณิชย์ บรรพ 6 ว่าด้วยเรื่องมรดกได้บัญญัติแนวทางการจัดการมรดกไว้เรียบร้อยแล้ว แต่เรื่องไม่ปกติก็เกิดขึ้นได้เสมอ เพราะความรักเกิดขึ้นได้ง่าย เกิดขึ้นได้ทุกเวลา ทุกสถานที่ เกิดได้เรื่อย ๆ ไม่จบสิ้นและไม่มีจุดสิ้นสุด ดังเช่นกรณีดังต่อไปนี้

นายมานพและนางสุดารักใคร่ชอบพอกันซึ่งเมื่อระดับของความรักถึงจุดสูงสุดจึงได้จดทะเบียนสมรสกันเมื่อวันที่ 5 กันยายน 2514 ที่เมืองคลาร์ค รัฐเนวาดา ประเทศสหรัฐอเมริกา แต่ไม่หยุดเพียงเท่านั้นความรักของนายมานพก็ได้เกิดขึ้นอีกครั้งกับนางขวัญใจ ซึ่งฝ่ายหญิงก็ยินยอมพร้อมใจและได้จดทะเบียนสมรสกันเสร็จสมอารมณ์หมายเมื่อวันที่ 24 พฤษภาคม 2532 ที่สำนักทะเบียนเขตพระโขนง กรุงเทพมหานคร ต่อมานายมานพตาย ทั้งนางสุดาและนางขวัญใจต่างก็แสดงสิทธิในการเป็นเจ้าของมรดกของนายมานพ ดังนั้นนางสุดาจึงเป็นโจทก์ฟ้องนางขวัญใจเป็นจำเลยว่าจำเลยได้จดทะเบียนสมรสกับนายมานพ สามีโจทก์ในขณะที่โจทก์เป็นคู่สมรสโดยชอบด้วยกฎหมายอยู่ก่อนแล้ว การสมรสระหว่างจำเลยกับนายมานพจึงเป็นการฝ่าฝืนด้วยกฎหมาย (สมรสซ้อน) ขอให้ศาลพิพากษาว่าการสมรสระหว่างจำเลยกับนายมานพเป็นโมฆะ ศาลชั้นต้นพิพากษายกฟ้อง

Special Report

(สนท.)

โจทก์อุทธรณ์ ศาลอุทธรณ์ภาค 2 พิพากษากลับเป็นว่า การสมรระหว่างจำเลยกับนายมานพเป็น
โมฆะ

จำเลยฎีกา ศาลฎีกาแผนกคดีเยาวชนและครอบครัววินิจฉัยว่า ข้อเท็จจริงฟังยุติได้ในเบื้องต้นว่าเมื่อ
วันที่ 24 พฤษภาคม 2532 จำเลยได้จดทะเบียนสมรสกับนายมานพผู้ตายที่สำนักทะเบียนเขตพระโขนง
กรุงเทพมหานคร ปัญหาที่ต้องวินิจฉัยตามฎีกาของจำเลยมีว่า โจทก์เป็นภรรยาโดยชอบด้วยกฎหมายของ
นายมานพหรือไม่ ซึ่งเมื่อพิจารณาจากคำเบิกความพยานเอกสาร แล้วฟังได้ว่าการสมรสของโจทก์กับนายมานพ
ผู้ตาย เมื่อวันที่ 5 กันยายน 2514 เป็นการสมรสที่ชอบด้วยกฎหมายของรัฐเนวาดา ประเทศสหรัฐอเมริกา
และชอบด้วยประมวลกฎหมายแพ่งและพาณิชย์ มาตรา 1459 วรรคหนึ่งแล้ว ดังนั้นในขณะที่จำเลย
จดทะเบียนสมรสกับนายมานพตามกฎหมายไทย จึงเป็นการจดทะเบียนในขณะที่นายมานพมีคู่สมรสอยู่ก่อน
แล้วเป็นการฝ่าฝืนบทบัญญัติแห่งประมวลกฎหมายแพ่งและพาณิชย์ มาตรา 1452 เป็นโมฆะตามมาตรา 1496
ซึ่งใช้บังคับอยู่ในขณะนั้น พิพากษายืน (อ้างอิงคำพิพากษาฎีกาที่ 6051/2540)

นำส่งสารนางขวัญใจนะครีบ มรดกทรัพย์สินเงินทองไม่ได้รับเนื่องจากการสมรระหว่างนางขวัญใจ
กับนายมานพ เป็นการสมรสในขณะที่นายมานพมีคู่สมรสอยู่แล้ว ซึ่งถึงแม้จะเป็นการสมรสในต่างประเทศ
แต่ได้ทำถูกต้องตามที่กฎหมายไทยบัญญัติไว้ จึงทำให้การสมรสของนางขวัญใจกับนายมานพเป็นการสมรสซ้อน
ตกเป็นโมฆะตามคำพิพากษาของศาล ฉะนั้น จะรักใคร่ชอบพอกับใครก่อนจดทะเบียนสมรสด้วย
ควรตรวจสอบเสียก่อนให้แน่ชัดว่าเป็นการจดทะเบียนซ้อนหรือไม่ทั้งในประเทศและต่างประเทศ จะได้ไม่ต้อง
เสียใจภายหลัง แต่จะให้ถูกต้องตามศีลธรรมก็ต้องรักเดียวใจเดียวดีที่สุด



New Movement

(สสท.)

ทำความเข้าใจ “สถาบันพัฒนาวิชาชีพการทะเบียน” (ตอนที่ 1)



นายสฤทธ์ วิชิตร์
ผอ.สสท.

งานทะเบียนเป็นงานที่มีมุมมองหลากหลาย ขึ้นอยู่กับกรอบความคิดพื้นฐานของแต่ละบุคคล บางคนมองว่าเป็นเรื่องง่าย ๆ ทำไมทำให้ยาก บางคนมองว่าเป็นงานประจำ เคยทำมาอย่างไร ก็ทำตามกันมา โดยไม่ดูว่าสังคมเปลี่ยนแปลงไปอย่างไรแล้ว ทำอย่างไรก็ได้ไม่ต้องคำนึงถึงความคาดหวังของสังคม และความพึงพอใจของประชาชนผู้รับบริการ

ในทัศนะของคนทะเบียน ที่มีหน้าที่พัฒนา และส่งเสริมการทะเบียน ต้องขอบอกว่างานทะเบียนเป็นงานสำคัญต่อความมั่นคงของประเทศ ต้องคำนึงและให้ความสำคัญทั้ง 2 ด้าน ทั้งในด้านความมั่นคงของชาติ และด้านการบริการให้ความสะดวก รวดเร็ว แก่ประชาชนผู้รับบริการ ถ้ามองให้ลึก จะพบว่างานทะเบียนเป็นงานสำคัญ ส่งผลกระทบต่อสิทธิและสถานภาพของบุคคล และอาจก่อให้เกิดความเสียหายต่อประชาชน หากเจ้าหน้าที่ผู้ปฏิบัติงานในสำนักทะเบียนต่าง ๆ ปฏิบัติไม่ถูกต้อง หรือปฏิบัติหน้าที่โดยมิชอบ ผลลัพธ์สุดท้ายจะทำให้เอกสารสำคัญทางทะเบียนของราชการขาดความน่าเชื่อถือ ประชาชนผู้บริสุทธิ์ถูกละเมิดสิทธิได้โดยง่าย และความมั่นคงของประเทศอยู่ในภาวะอันตรายอย่างน่าเป็นห่วง



ผลจากการประชุมคณะทำงานเตรียมความพร้อมด้านการพัฒนาสมรรถนะบุคลากร ในการถ่ายโอนภารกิจด้านการทะเบียนให้แก่องค์กรปกครองส่วนท้องถิ่น ได้มีการเสนอแนวทางในการพัฒนาบุคลากรผู้ปฏิบัติงานทะเบียน โดยมีการวิเคราะห์ลักษณะงานทะเบียนว่าเป็นงานเชิงวิชาชีพ (Professional) ที่ผู้ปฏิบัติต้องมีความ



เป็นมืออาชีพ (รู้จริง รู้ลึก) นอกจากจะต้อง มีความรู้ความเข้าใจในระเบียบกฎหมายแล้ว ต้องมีทักษะทางเทคโนโลยีคอมพิวเตอร์ รวมทั้งต้องมีจิตสำนึกบริการ (Service mind) และมีจรรยาบรรณในการปฏิบัติหน้าที่ ซึ่งมุ่งให้เกิดการคุ้มครองสิทธิประโยชน์แก่ประชาชน และความมั่นคงของประเทศ ทั้งนี้การให้บริการของสำนักทะเบียนต่าง ๆ ต้องมีมาตรฐานเดียวกัน

New Movement

(สสท.)



โดยในปัจจุบันมีสำนักทะเบียนอำเภอ และสำนักทะเบียนท้องถิ่น อยู่ในทุกพื้นที่ทั่วประเทศ จำนวนถึง 2,000 กว่าแห่ง และจะมีสำนักทะเบียนท้องถิ่นเพิ่มมากขึ้นอีก หากมีการถ่ายโอนภารกิจด้านการทะเบียนตามแผนการกระจายอำนาจให้แก่องค์กรปกครองส่วนท้องถิ่น (ฉบับที่ 2) พ.ศ. 2551

เพื่อเป็นการเตรียมความพร้อมด้านบุคลากร ทั้งในส่วนของการปกครอง ในฐานะหน่วยงานรับผิดชอบ ในการกำกับดูแล และรักษามาตรฐานการทะเบียนและบัตรประจำตัวประชาชน รวมทั้งบุคลากรในส่วน ขององค์กรปกครองส่วนท้องถิ่นที่จะรับถ่ายโอนงานด้านทะเบียน ทั้งนี้เพื่อให้สถาบันดังกล่าวเป็นดั่งศิลาผลิต บ่มเพาะ และเพิ่มพูนประสบการณ์แก่ผู้ปฏิบัติงานให้เป็นมืออาชีพ กรมการปกครองจึงได้เห็นชอบให้มีการจัดตั้งสถาบันพัฒนาวิชาชีพการทะเบียนขึ้นในวิทยาลัยการปกครอง โดยในเบื้องต้นได้มีการกำหนดหลักสูตรที่จะดำเนินการ ดังนี้



1. หลักสูตรผู้ตรวจการทะเบียน
2. หลักสูตรวิทยากรทางการทะเบียน
3. หลักสูตรพัฒนาผู้บริหารสำนักทะเบียนท้องถิ่น
4. หลักสูตรพัฒนาศักยภาพผู้ปฏิบัติงานสำนักทะเบียนท้องถิ่น
5. หลักสูตรพัฒนาศักยภาพผู้ปฏิบัติงานสำนักทะเบียนอำเภอ
6. หลักสูตรพัฒนาศักยภาพผู้ปฏิบัติงานทะเบียนที่อยู่ใน

ความรับผิดชอบของกรมการปกครอง รายละเอียดเนื้อหาหลักสูตรโปรดติดตาม The One ต่อไป



Think Of Technology

(สwn.)

ระบบการลงลายมือชื่อนายทะเบียนดิจิทัล (2) Registrar's Digital Signature System



นายวิเชียร ชิดชนกนารณ
ผอ.สพท.

ระบบการลงลายมือชื่อนายทะเบียนดิจิทัล (Registrar's digital signature system) เป็นระบบที่ประยุกต์ใช้เทคโนโลยี โครงสร้างพื้นฐานกุญแจสาธารณะ (Public Key Infrastructure) เพื่อกำกับข้อมูลทะเบียนประวัติราษฎรที่อยู่ในรูปแบบข้อมูลอิเล็กทรอนิกส์ (Electronic Data) ให้สามารถยืนยันความถูกต้องตามกฎหมาย และสามารถตรวจสอบการแก้ไขเปลี่ยนแปลงข้อมูลภายหลังการลงลายมือชื่อแล้ว ซึ่งเป็นวิธีการแบบใหม่ที่สำนักงานทะเบียนกลางจัดทำขึ้นเพื่อใช้เป็นหลักฐานในการพิสูจน์ยืนยันตัวบุคคลคนไทยที่ไปขอรับบริการและเป็นการอำนวยความสะดวกให้กับประชาชนอีกทางหนึ่งด้วย ทำให้ประชาชนไม่ต้องจัดเตรียมเอกสารไปแสดงต่อหน่วยงานที่ไปขอรับบริการ

หน่วยงานต่างๆ ทั้งภาครัฐและภาคเอกชน (ในอนาคต) สามารถเชื่อมโยงคอมพิวเตอร์กับสำนักงานทะเบียนกลางและเรียกข้อมูลจากฐานข้อมูลทะเบียนประวัติราษฎร (Central Population Database) เมื่อผ่านกระบวนการตรวจสอบสิทธิ (Authorization) แล้ว ระบบจะทำการสร้างลายมือชื่อนายทะเบียนดิจิทัลกำกับข้อมูลทะเบียนประวัติราษฎรของบุคคลทุกรายการที่มีการร้องขอจากหน่วยงานและจัดส่งข้อมูลทะเบียนประวัติราษฎร ที่มีลายมือชื่อนายทะเบียนดิจิทัลกำกับไปให้กับหน่วยงานต่างๆ เหล่านั้นเพื่อใช้ในการปฏิบัติงานต่อไป

ขั้นตอนการส่งข้อมูลทะเบียนประวัติราษฎรพร้อมลายมือชื่อนายทะเบียนดิจิทัลให้กับหน่วยงาน

- ขั้นที่ 1 สำนักงานทะเบียนกลางได้รับ Request Message ของหน่วยงานผ่าน Application Message Interchange: AMI
- ขั้นที่ 2 - Broker Service System : BSS ตรวจสอบ Authority ของ USER
- จัดส่ง Request PID ให้กับระบบ Central Warehouse Service : CWS
- ขั้นที่ 3 - ระบบ CWS ทำการอ่านข้อมูลทะเบียนประวัติราษฎรที่ต้องการจาก Central Population Database : CPD
- ทำการ Hashing Data ข้อมูลทะเบียนประวัติราษฎร เพื่อให้ได้ Message Digest
- ส่ง Message Digest ของข้อมูลทะเบียนประวัติราษฎร ให้ระบบ Key Management System : KMS
- ขั้นที่ 4 - ระบบ KMS ทำการ Encrypt Message Digest ด้วย Private Key ของนายทะเบียนกลางเพื่อสร้าง Digital Signature ของนายทะเบียน
- ทำการส่ง Digital Signature ให้กับ CWS
- ขั้นที่ 5 CWS จัดส่งข้อมูลทะเบียนประวัติราษฎรพร้อม Digital Signature ให้กับ BSS
- ขั้นที่ 6 BSS จัดส่งข้อมูลทะเบียนประวัติราษฎรพร้อม Digital Signature ให้กับหน่วยงานที่ร้องขอผ่าน AMI

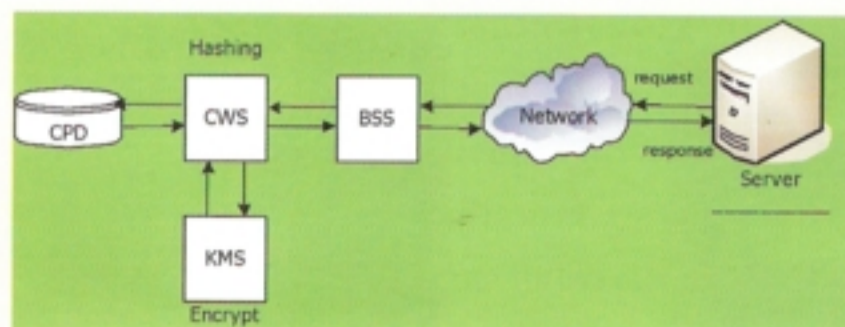

รูปที่ 1 แสดงระบบการลงลายมือชื่อนายทะเบียนดิจิทัล

Think Of Technology

(สwn.)

ขั้นตอนการตรวจสอบ และสร้างฐานข้อมูลทะเบียนประวัติราษฎรพร้อมลายมือชื่อดิจิทัลของนายทะเบียนของหน่วยงานที่เชื่อมโยงระบบคอมพิวเตอร์กับสำนักทะเบียนกลาง

หน่วยงานที่ได้รับข้อมูลทะเบียนประวัติราษฎรจากสำนักทะเบียนกลางสามารถสร้างระบบขึ้นตรวจสอบความถูกต้องของข้อมูลและยืนยันความผูกพันของข้อมูลกับนายทะเบียนกลางได้ โดยมีขั้นตอนดังต่อไปนี้

- ขั้นที่ 1 ได้รับข้อมูลทะเบียนประวัติราษฎรพร้อมลายมือชื่อดิจิทัลของนายทะเบียนจากสำนักทะเบียนกลางผ่าน AMI
- ขั้นที่ 2 ทำการ Hashing ข้อมูลทะเบียนประวัติราษฎรเพื่อสร้าง Message Digest 1
- ขั้นที่ 3 ทำการ Decrypt ลายมือชื่อนายทะเบียนดิจิทัลด้วย Public Key ของนายทะเบียน เพื่อสร้าง Message Digest 2
- ขั้นที่ 4 เปรียบเทียบ Message Digest 1 กับ Message Digest 2
- ขั้นที่ 5 หากตรงกันดำเนินการจัดเก็บข้อมูลทะเบียนประวัติราษฎรพร้อมลายมือชื่อนายทะเบียนดิจิทัลของนายทะเบียน และสร้างดัชนี (Indexing) ที่ใช้ในการจัดเก็บลงในฐานข้อมูลของตน

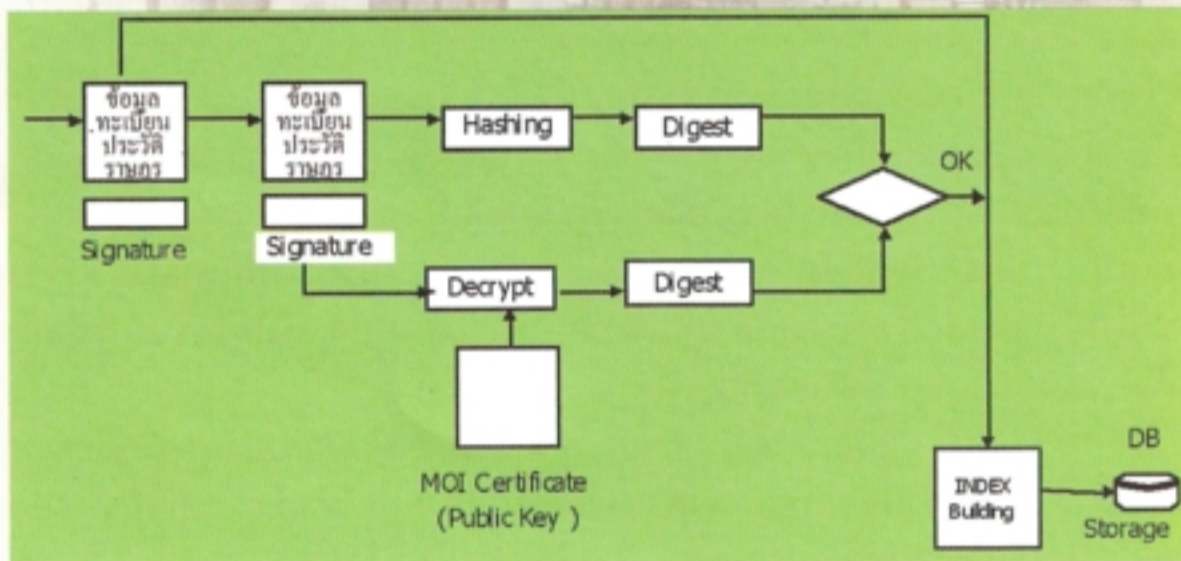

รูปที่ 2 แสดงการตรวจสอบ และสร้างฐานข้อมูลทะเบียนประวัติราษฎรพร้อมลายมือชื่อดิจิทัลของนายทะเบียน

ระบบการลงลายมือชื่อนายทะเบียนดิจิทัล (Registrar's Digital Signature System) เป็นแนวคิดที่จะปรับปรุงระบบฐานข้อมูลทะเบียนประวัติราษฎร (Central Population Database) ซึ่งเป็นข้อมูลตามกฎหมายทะเบียนราษฎรให้สามารถส่งผ่านข้อมูลไปใช้ในสังคมได้อย่างถูกต้องตามกฎหมายธุรกรรมอิเล็กทรอนิกส์ ซึ่งจะเป็นการปรับเปลี่ยนรูปแบบของการบริการประชาชนของหน่วยงานภาครัฐ และภาคเอกชน ให้เข้าสู่ระบบไร้กระดาษ (Paperless) อย่างแท้จริง เนื่องจากข้อมูลที่มีความจำเป็นในการพิสูจน์ยืนยันตัวบุคคล เช่น สำเนาทะเบียนบ้าน สำเนาบัตรประชาชนจะเปลี่ยนรูปแบบเป็นข้อมูลอิเล็กทรอนิกส์ ซึ่งสามารถเรียกใช้ได้จากฐานข้อมูลทะเบียนประวัติราษฎร (Central Population Database) หรือจากบัตรประจำตัวประชาชนอิเล็กทรอนิกส์ (Smart Card) เป็นการลดภาระของประชาชนในการจัดเตรียมเอกสารต่างๆ เหล่านั้น รวมทั้งเป็นการอำนวยความสะดวกให้กับหน่วยงานในการจัดเก็บเอกสารและการประมวลผลข้อมูล ตลอดจนลดปริมาณการใช้กระดาษในสังคมอีกด้วย



ไขปัญหา Q&A

ทะเบียนและบัตร

Call Center 1548

สวัสดีครับคอลัมน์จากศูนย์ 1548 ฉบับนี้ก็จะเป็นฉบับที่สิบเอ็ด ประจำเดือนพฤศจิกายน 2552 ศูนย์ 1548 ก็ยังคงมีคำถามคำตอบของปัญหาข้อสงสัยต่างๆ ที่ได้รับการสอบถามเข้ามาทางช่องทางต่างๆ มานำเสนอทุกท่านอีกเช่นเคย ขอเชิญติดตามได้เลยครับ

ถาม ปัจจุบันการดำเนินการตามแนวทางการปฏิบัติของโครงการเฉลิมพระเกียรติฯ ยังสามารถดำเนินการได้อยู่อีกหรือไม่ เนื่องจากโปรแกรมการยื่นคำร้องตามโครงการไม่สามารถเข้าได้แล้ว

ตอบ สำนักทะเบียนกลาง ได้มีหนังสือ ที่ มท 0309.1/ว 46 ลงวันที่ 31 มีนาคม 2551 ขยายเวลาโครงการเฉลิมพระเกียรติฯ (ว 103) โดยให้สำนักทะเบียนอำเภอ/ท้องถิ่น ทุกแห่งถือปฏิบัติเป็นประจำต่อไป สำหรับการรับคำร้อง นายทะเบียนสามารถใช้แบบพิมพ์ ท.ร.31 ได้ ส่วนโปรแกรมการยื่นคำร้องที่ปิดไปเป็นการเก็บสถิติที่ได้ดำเนินการ ในห้วงเวลาการดำเนินการตามโครงการดังกล่าว

ถาม ขอรื้อเนื่องจากเกรงตีความความผิด กรณีในหนังสือสำนักทะเบียนกลางที่ มท 0309.1/ว 8 ลว. 17 ก.พ. 52 คำว่า ยังไม่ได้รับการจัดทำทะเบียนราษฎร หมายความว่ารวมถึง การจัดทำทะเบียนประวัติบุคคล ไม่มีสถานะทางทะเบียนที่กำหนดให้เลขรหัส 0 กับ ทะเบียนประวัติแรงงานต่างด้าวที่กำหนดเลขรหัส 00 ด้วยหรือไม่ กำลังจะถูกรื้อเรียนหาว่าไม่ปฏิบัติตามคำร้องขอเนื่องจากชนกลุ่มน้อยขอแจ้งเกิดเกินกำหนดให้บุตรซึ่งเกิดตั้งแต่ปี 2541 ซึ่งได้รับการสำรวจและจัดทำทะเบียนประวัติได้เลขประจำตัวรหัส 0 ไว้แล้ว ปฏิเสธ เพราะอ่านในหนังสือสั่งการดังกล่าวที่บอกว่า โดยมีเงื่อนไข ยังไม่ได้รับการจัดทำทะเบียนราษฎร จึงขอความมั่นใจ ขอขอบคุณมากๆ ที่ช่วยเหลือ

ตอบ ตาม ว 8 ลว. 17 ก.พ. 52 บุคคลที่ได้จัดทำทะเบียนประวัติบุคคลไม่มีสถานะทางทะเบียน หรือจัดทำทะเบียนประวัติแรงงานต่างด้าว ซึ่งได้กำหนดเลขประจำตัวประชาชน 13 หลักให้แล้ว ถือเป็นบุคคลที่ได้รับการจัดทำทะเบียนราษฎรและกำหนดเลขประจำตัวประชาชน 13 หลักแล้ว

ถาม ตำแหน่งนายทะเบียนผู้รับแจ้ง ผู้ช่วยผู้ใหญ่บ้านฝ่ายปกครอง ได้เป็นผู้ลงชื่อนายทะเบียนผู้รับแจ้งในใบรับแจ้งการเกิด การตาย หรือแจ้งเกี่ยวกับบ้านฯ เป็นการปฏิบัติหน้าที่แทนผู้ใหญ่บ้านที่ถูกต้องตามระเบียบหรือไม่

ตอบ สำนักทะเบียนกลาง ได้แต่งตั้งกำนันผู้ใหญ่บ้านเป็นนายทะเบียนผู้รับแจ้ง มีหน้าที่รับแจ้งการเกิด การตาย การย้ายที่อยู่ การสร้างบ้านใหม่ การรื้อบ้าน และการกำหนดเลขประจำบ้าน โดยมีหน้าที่ออกหลักฐาน ท.ร.1 ท.ร.4 ท.ร.6 (ตอนหน้า) และท.ร.9 ในเขตท้องที่หมู่บ้านของตน ไม่ได้กำหนดให้ ผู้ช่วยผู้ใหญ่บ้านเป็นนายทะเบียนผู้รับแจ้งแต่อย่างใด

ถาม กรณีสำนักทะเบียนท้องถิ่น เมื่อมีการแต่งตั้งผู้ช่วยนายทะเบียน ต้องมีการดำเนินการแจ้งให้สำนักทะเบียนจังหวัดทราบด้วยหรือไม่

ตอบ กรณีเมื่อแต่งตั้งผู้ช่วยนายทะเบียนแล้ว ให้รายงานไปยังสำนักทะเบียนจังหวัดด้วย

ถาม การขอคัดมรณบัตรและสุติบัตรเนื่องจากเอกสารดังกล่าวสูญหาย ผู้ร้องต้องแจ้งความกับสถานีตำรวจก่อนหรือไม่

ตอบ ระเบียบการทะเบียนราษฎร กำหนดให้เอกสารทะเบียนราษฎรสูญหายและต้องแจ้งความ คือ ทะเบียนบ้านฉบับเจ้าบ้าน และใบแจ้งย้ายที่อยู่

งาน...คลอง ๙

เล่าสู่กันฟัง...



ผอ.สน.บท. มอบนโยบายการปฏิบัติงาน

**“การปฏิบัติงานทะเบียน ต้องสร้างสมดุลระหว่าง
การบริการ กับ ความมั่นคงของประเทศ”**



เมื่อวันที่ 16 พฤศจิกายน 2552 นายอวยชัย อินทร์นาค ผอ.สน.บท. มอบนโยบายการปฏิบัติงานให้กับผู้บริหารและข้าราชการในสังกัดสำนักบริหารการทะเบียน มีประเด็นสำคัญ ดังนี้

▶▶ **การสร้างสมดุลระหว่าง การให้บริการ กับ ความมั่นคงของประเทศ** ประสิทธิภาพการให้บริการประชาชนเป็นสิ่งสำคัญที่สุด แต่ต้องกระทำด้วยความรอบคอบ โดยเฉพาะการป้องกันและแก้ไขปัญหาการทุจริตทางทะเบียนและบัตรที่ส่งผลกระทบต่อความมั่นคงของประเทศ

▶▶ **การเสริมสร้างความเข้มแข็งให้กับศูนย์บริหารการทะเบียนภาคและจังหวัด** ให้มีบทบาทมากขึ้นในการดูแลสำนักทะเบียนอำเภอและท้องถิ่น และพัฒนาให้มีระบบบริหารจัดการวัสดุอุปกรณ์ทดแทนกันอย่างทันท่วงที

▶▶ **การบูรณาการและปฏิรูประบบการทะเบียนแห่งชาติ** ทบทวนยุทธศาสตร์การบูรณาการและปฏิรูประบบการทะเบียนแห่งชาติ การเชื่อมโยงใช้ประโยชน์ข้อมูลทางด้านการทะเบียนระหว่างหน่วยงาน และใช้ประโยชน์บัตรประจำตัวประชาชนแบบอเนกประสงค์ (Smart Card) ให้เต็มศักยภาพ ต่อยอดและพัฒนานวัตกรรมทะเบียน

▶▶ **การให้บริการงานทะเบียนและบัตรระบบใหม่** เตรียมการติดตั้งระบบคอมพิวเตอร์ชุดใหม่ให้สำนักทะเบียนต่างๆ ตั้งแต่ปี 2553 เป็นต้นไป ต้องเตรียมบุคลากรให้มีความพร้อมรับระบบใหม่

▶▶ **การถ่ายโอนภารกิจด้านการทะเบียนให้องค์กรปกครองส่วนท้องถิ่น** การกำหนดหลักเกณฑ์ การเตรียมการ และบทบาทของกรมการปกครองในเรื่องการทะเบียนในอนาคต

▶▶ **การมุ่งเน้นการวิจัยและพัฒนา (R&D)** คือ การทำงานเชิงรุก ให้มีการตั้งทีมวิจัยและพัฒนาการทำงานทางด้านการทะเบียน 2 ทีม ประกอบด้วย **ทีมที่ 1 ทีมบริการ** มุ่งเน้นเรื่องการปรับปรุงแก้ไขระเบียบกฎหมายให้มีความทันสมัย รองรับการเปลี่ยนแปลงของสังคม และการพัฒนาระบบการทำงานด้านการทะเบียน และ **ทีมที่ 2 ทีมระบบคอมพิวเตอร์** มุ่งเน้นเรื่อง การปรับปรุงระบบคอมพิวเตอร์และเทคโนโลยีการทะเบียนโดยการนำเทคโนโลยีที่ทันสมัยเข้ามาใช้กับงานทะเบียน ตลอดจนการพัฒนานวัตกรรมทางการทะเบียนเพื่อประโยชน์ของสังคมไทย

นอกจากนั้น ผอ.สน.บท. ได้เน้นย้ำการทำงานเป็นทีม มีความรับผิดชอบ ซื่อสัตย์ และความรู้ ต้องตามให้ทันการเปลี่ยนแปลงของระเบียบกฎหมายและเทคโนโลยี การประชาสัมพันธ์ผลงานทางเว็บไซต์ และท้ายที่สุด ท่านได้ฝากแนวคิดในการสร้างสมดุลระหว่างการทำงานกับเรื่องส่วนตัวไม่ให้เกิดผลกระทบต่อกัน



▶▶ สน.บท. Kick Off กิจกรรม DOPA Big Cleaning Day เชิญชวนข้าราชการและเจ้าหน้าที่ในสังกัดดำเนินการปรับปรุงและพัฒนาสภาพแวดล้อมในสถานที่ทำงานอย่างต่อเนื่อง เริ่มตั้งแต่ 6 พฤศจิกายน 2552 ... ชาวทะเบียนทุกคนร่วมแรงร่วมใจ





**หน่วยบริการทำบัตรประจำตัวประชาชนเคลื่อนที่
Mobile Unit**



สำนักบริหารการทะเบียน 59 หมู่ 11 ถ.ลำลูกกา คลอง 9
 ต.บึงทองหลาง อ.ลำลูกกา จ.ปทุมธานี 12150
 โทร. 0-2791-7115-8 Call Center : 1548
www.borathailand.org

คณะผู้จัดทำ

ที่ปรึกษากิตติมศักดิ์

: ดร.วงศ์ศักดิ์ สวัสดิ์พาณิชย์
 : นิรันดร์ กัลยาณมิตร
 : วิลาศ รุจิวัฒน์พงศ์
 : วันชัย อุดมสิน

บรรณาธิการที่ปรึกษา

: จักรี ชื่นอุระ
 : กมลโลจดนตรี เชียงวงศ์
 : วงเทพ เขมวีรัตน์
 : สฤณี วิฑูรย์
 : วิเชียร ชิดชนกนารถ

บรรณาธิการอำนวยการ

: อวยชัย อินทร์นาค
 บรรณาธิการบริหาร : บุญเสริม จิตเจนสุวรรณ
 ผู้ช่วยบรรณาธิการ : พีระวัฒน์ วัชรรัตน์กุล
 กองบรรณาธิการ : วีระชาติ ดาริชาติ, ประจวบศักดิ์ อารมณ

ฝ่ายทะเบียนและจัดส่ง

: วินัส สีสุข, สุวิทย์ เดชครุฑ, มาลี เกตุเรน
 สัมฤทธิ์ อิมอก, ณรงค์ฤทธิ์ มาทอง
 ประเชิญ สมองดี, ณภัทร แสนยางนอก
 ฝ่ายทะเบียนและจัดส่ง : สุกัญญา เหมือนเพชร
 สूरีย์ จิตต์โสภา
 พรทิพย์ สงศรีอินทร์

พิมพ์ที่ โรงพิมพ์อาสาธาตินแดน กรมการปกครอง